



Rothmann

Kohlegrill »Capetown«

Bedienungs- und Montageanleitung



Liebe Kundin, lieber Kunde!

Herzlichen Glückwunsch zum Kauf dieses Qualitätsproduktes. Dieses Produkt entspricht europäischen und nationalen Anforderungen. Um diese Anforderungen zu erhalten und die Konformität zu gewährleisten, bitten wir Sie, sich an diese Anweisung zu halten. Sie beinhaltet wichtige Informationen bzgl. der Bedienung und Montage dieses Produktes. Bitte bewahren Sie diese Anweisung zur späteren Verwendung auf.



Für Schäden, die durch unsachgemäße Bedienung entstehen, sowie daraus resultierende Folgeschäden wird keine Haftung übernommen. Auch für Sach- oder Personenschäden durch nicht ordnungsgemäße Bedienung, unter Nichtberücksichtigung der Sicherheitshinweise, wird keine Haftung übernommen. Bitte nehmen Sie selbst aus Sicherheitsgründen keine Veränderungen an dem Produkt vor.

Sicherheitshinweise



Lesen Sie vor der Inbetriebnahme zuerst alle Sicherheitshinweise und Anweisungen aufmerksam durch. Versäumnisse bei der Einhaltung der Sicherheitshinweise können einen Brand und/ oder schwere Verletzungen verursachen. Bewahren Sie alle Sicherheitshinweise und Anweisungen für die Zukunft auf und übergeben Sie sie auch an einen möglichen Nachbesitzer.

Generelle Sicherheitshinweise und Warnungen

- Jegliche Änderungen an dem Produkt stellen eine große Sicherheitsgefahr dar und sind verboten. Selbst keine unzulässigen Eingriffe vornehmen. Bei Beschädigungen, Reparaturen oder anderen Problemen am Grill an autorisiertes Fachpersonal wenden.
- Stellen Sie den Grill im Freien auf einer stabilen, ebenen und hitzebeständigen Standfläche auf. Nicht auf fahrbaren Gegenständen platzieren, auf denen das Gerät umkippen könnte.
- Es sollten rund um den Grill immer mindestens 1,5 Meter Abstand insbesondere zu leicht entzündlichen Materialien wie z. B. Markisen, Holzterrassen, Möbeln, Holzzäunen, überhängenden Bäumen oder anderen brennbaren Gegenständen gehalten werden.



Rothmann

- Verwenden Sie den Grill nicht auf einer Standfläche aus Holz oder auf anderen brennbaren Flächen. Der Grill darf nicht unter Überdachungen angezündet und/oder verwendet werden.
- Halten Sie und andere Personen ausreichend Abstand zu heißen Teilen, da jeder direkte Kontakt zu schwersten Verbrennungen führen kann. Nur langstielige Grillwerkzeuge mit hitzebeständigen Griffen verwenden. Keine Kleidung mit weiten Ärmeln tragen.
- Entzünden Sie den Grill bestenfalls konventionell mit einem Streichholz.
- Gehen Sie bei der Benutzung des Grills bedacht und umsichtig vor.
- Bewegen oder transportieren Sie den Grill nicht während des Betriebs.
- Grundsätzlich einen Feuerlöscher und einen Erste-Hilfe-Kasten bereithalten und auf den Fall eines Unfalls oder Feuers vorbereitet sein.
- Lassen Sie den Grill niemals unbeaufsichtigt und üben Sie während des Grillens immer größte Vorsicht aus. Das Gerät nicht verwenden, wenn Sie unkonzentriert oder müde sind bzw. unter dem Einfluss von Drogen, Alkohol oder Medikamenten stehen, da bereits ein Moment der Ablenkung oder Unachtsamkeit während des Gebrauchs zu ernsthaften Verletzungen führen kann.
- Um Verletzungen zu vermeiden, die Schrauben immer nach innen hin anbringen.
- Nach längerem Gebrauch können sich die Verschraubungen allmählich lockern und die Stabilität des Grills beeinträchtigen. Prüfen Sie die Festigkeit der Schrauben vor jedem Gebrauch und ziehen Sie gegebenenfalls alle Schrauben noch einmal nach, um einen sicheren Stand zu gewährleisten.
- Dieser Grill sollte nur von einer erwachsenen Person verwendet werden und ist nicht dafür bestimmt, durch Personen (einschließlich Kindern) mit eingeschränkten physischen, sensorischen oder geistigen Fähigkeiten oder mangels Erfahrung und/ oder mangels Wissen benutzt zu werden. Diesen Personenkreis auf die Gefahren des Geräts hinweisen und durch eine für ihre Sicherheit zuständige Person beaufsichtigen.
- **VORSICHT!** Am Grill und einigen Einzelteilen befinden sich zum Teil scharfe Kanten; tragen Sie während der Montage und des Betriebs, wenn notwendig, Sicherheitshandschuhe.
- Da der Grill bei der Benutzung sehr heiß wird, nutzen Sie bitte hitzeresistente Handschuhe (bspw. der Kategorie II bezüglich Hitzeschutz, z. B. DIN-EN 407).
- Nutzen Sie Holzkohle nur nach EN-1860-2.

ACHTUNG! Nicht für den kommerziellen Gebrauch geeignet.

ACHTUNG! Der Grill wird sehr heiß und darf während und unmittelbar nach dem Betrieb nicht bewegt oder berührt werden!

ACHTUNG! Halten Sie Kinder und Haustiere fern!

ACHTUNG! Keinen Spiritus, kein Benzin oder vergleichbare Flüssigkeiten zum Anzünden und Wiederanzünden verwenden. Entzündliche Flüssigkeiten können Stichflammen oder Verpuffungen bilden. Verwenden Sie ausschließlich Feueranzünder nach EN-1860-3.

ACHTUNG! Verwenden Sie keine Farblösemittel oder Verdüner, um Flecken zu entfernen. Diese sind gesundheitsschädlich und dürfen weder entzündet werden noch mit Lebensmitteln in Berührung kommen.

ACHTUNG! Lassen Sie Kinder nicht mit Verpackungsmaterialien spielen und achten Sie darauf, dass Kinder keine kleinen Montageteile in den Mund nehmen. Sie könnten die Teile verschlucken und daran ersticken.

ACHTUNG! Benutzen Sie den Grill unter keinen Umständen in geschlossenen Räumen. Beim Grillen in Innenräumen besteht Vergiftungsgefahr durch Kohlenstoffmonoxid!

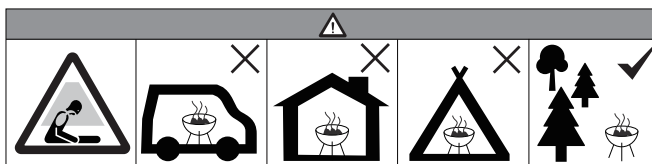



Rothmann

Warnung: Benutzen Sie den Grill nicht in einem geschlossenen und / oder bewohnbaren Raum, z. B. Häuser, Zelte, Wohnwagen, Wohnmobile, Boote. Es besteht Gefahr einer Kohlenmonoxidvergiftung.

Einbrennen vor Erstverwendung

- Vor der ersten Benutzung sollten Sie - falls vorhanden - den Deckel des Grills beidseitig mit einem feuchten Tuch abwischen. Dies verhindert das Einbrennen von Produktionsrückständen.
- Lassen Sie den Grill ca. 40 Minuten ohne Grillgut einbrennen. Leichte Geruchsentwicklung oder Farbveränderungen im Inneren des Grills sind normal und keine Gründe zur Sorge.
- Wenn Sie einen Grill mit Gusseisenrost erworben haben, schrubben Sie diesen mit einer Edelstahlbürste (separat erhältlich) nach. Tragen Sie dabei Grillhandschuhe (separat erhältlich), da das Grillgerät noch sehr heiß sein kann.
- Emaillierte Gusseisenroste sollten zudem eingebrannt werden, um das Gusseisen vor Rost zu schützen und das Anhaften des Grillguts zu verhindern.
- Achten Sie darauf, dass die Grillroste nicht mehr heiß vom ersten Einbrennen sind.
- Waschen Sie die Grillroste mit warmem Wasser ab und trocknen diese sorgfältig.
- Fetten Sie die Grillroste mit einem Fett mit hohem Anteil an gesättigten Fettsäuren ein, wie z. B. Erdnussöl, Kokosöl oder -fett.
- Legen Sie die Roste zurück in den Grill und schließen Sie - sofern vorhanden - den Deckel. Nach ca. 45 Minuten hat sich das Fett dauerhaft eingebrannt und eine schützende Patina gebildet.

Maßnahmen zur Brandbekämpfung

- Bringen Sie umstehende Personen in Sicherheit. Achten Sie dabei auf Ihre eigene Sicherheit!
- Verwenden Sie den bereits vorsorglich bereitgestellten Feuerlöscher oder rufen Sie notfalls die Feuerwehr zu Hilfe.

Sicherheitsanweisung zur Zubereitung

- Vergewissern Sie sich vor jeder Verwendung, dass der Grill komplett sauber ist.
- Waschen Sie sich immer die Hände, bevor Sie Lebensmittel berühren.
- Fangen Sie nicht an zu Grillen, bevor die Kohle eine weiße Ascheschicht aufweist.
- Tupfen Sie überschüssiges Fett/ überschüssige Marinade vor dem Grillen vom Grillgut ab. Dies vermindert nicht den Geschmack des Grillguts, sondern dient ausschließlich dazu, Fettbrand zu vermeiden.
- **Achtung! Brennendes, heißes oder rauchendes Fett/ Öl niemals mit Wasser löschen.**
- Emaillierte Gussroste dürfen nicht mit stark säurehaltigen Lebensmitteln in Kontakt geraten.
- Verwenden Sie niemals noch tiefgefrorenes Fleisch und trennen Sie beim Grillen rohes Fleisch und Geflügel sowie das entsprechend verwendete Grillwerkzeug.
- Das Fleisch sollte wirklich heiß sein. Achten Sie darauf, kein rohes Fleisch oder Geflügel zu essen. Platzieren Sie besonders dicke Stücke möglichst weit oben bzw. in der Mitte, damit das Essen gleichmäßig gegrillt wird.
- Wischen Sie Oberflächen, die mit rohem Fleisch und Geflügel in Kontakt gekommen sind, gründlich ab und desinfizieren Sie diese.
- Um sicherzustellen, dass das Gegrillte nicht roh ist, schneiden Sie es in der Mitte ein. Sollte es rosa und blutig sein, ist es noch nicht durchgegrillt.



Rothmann

Maßnahmen nach größeren Verbrennungen oder Verbrühungen

- Es besteht die akute Gefahr einer Unterkühlung oder eines Schocks. Rufen Sie sofort den Rettungsdienst.
- Eventuellen Kleiderbrand sofort mit Wasser löschen oder die Flammen mit einer dicken Decke ersticken.
- Bei Verbrühungen: Kleider sofort entfernen.
- Bei Verbrennungen: Kleider am Körper lassen.
- Mit kaltem Wasser mindestens 15 Minuten kühlen, bis der Schmerz nachläßt.
- Den betroffenen Bereich mit einem sterilen Metalline-Brandtuch abdecken. Die mit Metalline beschichtete Seite auf die verletzte Haut auflegen und locker mit einer Mullbinde oder einem Dreieckstuch fixieren.
- Keine „Hausmittel“ wie Salben, Puder, Öle, Desinfektionsmittel etc. anwenden!
- Kleine Verbrennungen oder Verbrühungen ohne Blasenbildung an der Luft heilen lassen, nicht mit einem Pflaster oder Verband abdecken.

Aufbewahrung/ Pflegeempfehlung

- **ACHTUNG!** Lassen Sie den Grill vollständig abkühlen, bevor Sie diesen bewegen, reinigen oder einlagern.
- Einige Nahrungsmittel erzeugen brennbare Fette und Säfte. Den Grill deshalb regelmäßig reinigen, am besten nach jedem Gebrauch. Nutzen Sie zur Beseitigung von Ascheresten und Nahrungsmittelrückständen extra hierfür vorgesehene Grillreiniger. Verwenden Sie keine starken oder schleifenden Lösemittel oder Scheuerpads, da diese die Oberflächen angreifen und Scheuerspuren hinterlassen.
- Wenn Sie einen Grill mit emailliertem Gusseisenrost erworben haben, sollten Sie keine Reinigungsmittel benutzen. Die Emaillierung schützt vor Flug-Rost und beugt dem Festkleben von Lebensmitteln am Rost vor. Nach dem Grillen lassen Sie den Grill bei geschlossenem Deckel - sofern vorhanden - ohne Grillgut für 15-30 Minuten von Grillrückständen unter Beaufsichtigung freibrennen. Bei hartnäckigen Verschmutzungen kann der Grillrost vorher unter Verwendung von Handschuhen umgedreht werden. Säubern Sie mit einer Edelstahlbürste (separat erhältlich) den Grill. Tragen Sie dabei Grillhandschuhe (separat erhältlich), da das Grillgerät noch sehr heiß sein kann.
- Allgemein sollten für Grillroste keine Spülmittel verwendet werden. Unerreichbare Ecken sollten in regelmäßigen Abständen sowie nach dem Freibrennen mit warmem Wasser und einem Topfschwamm vorsichtig gereinigt werden. Setzen Sie die Grillroste gut getrocknet wieder ein. Bei emaillierten Gusseisen empfiehlt sich ein erneutes Einölen.

- Bewahren Sie den Grill in einem gut durchlüfteten Raum auf.
- Sie haben eventuell eine **Schutzhaube** gegen Verschmutzung bzw. Verwitterung für Ihren Grill erworben. Um Ihre Investition zu schützen, wird empfohlen, dass immer eine Grill-Schutzhaube verwendet wird, wenn der Grill nicht in Betrieb ist. **Vorsicht!** Achten Sie jedoch darauf, dass diese nur aufgesetzt wird, wenn der Grill abgekühlt, sauber und trocken ist, da ansonsten starke Korrosionen entstehen können. Dies ist insbesondere wichtig, bevor der Grill für einen längeren Zeitraum nicht verwendet und z. B. über Winter eingelagert wird.

Achten Sie sorgfältig auf Ihre Investition und sie wird Ihnen jahrelang gute Dienste leisten!

Entsorgung



Die Verpackungen bestehen aus umweltfreundlichen Materialien, die Sie über die örtlichen Recyclingstellen entsorgen können.























Werfen Sie den Grill keinesfalls in den normalen Hausmüll! Entsorgen Sie ihn über einen zugelassenen Entsorgungsbetrieb oder über Ihre kommunale Entsorgungseinrichtung. Beachten Sie die aktuell geltenden Vorschriften. Setzen Sie sich im Zweifel mit Ihrer Entsorgungseinrichtung in Verbindung.



Rothmann











Teilleiste

Teil	Abbildung	Anzahl
A		1
B		1
C		2
D		2
E		2
F		1
G		3
H1		1
H2		2

Teil	Abbildung	Anzahl
I		1
J		1
K		2
L		2
M,N		je 2 x Kohleabstands- halter
O		2
P		1
Q		1
R		1
S		1
T		1
U		3



Rothmann

Teil	Abbildung	Anzahl
a		13
b		5
c		1
d		15
e		13
f		3
g		1
h		2
i		2
j		1
k		2

Aufbauzeit: ca. 45 min



SACHGEMÄSSER GEBRAUCH

Dieser Kugelgrill darf zum Grillen mit Holzkohle für die Zubereitung von grillbaren Speisen eingesetzt werden. Jede andere Verwendung ist nicht gestattet und kann zu Sachschäden oder sogar zu Personenschäden führen.

Auch die Verwendung des Holzkohlegrills als eine Feuerstelle ist untersagt. Der Hersteller übernimmt keine Haftung für Schäden, die durch nicht bestimmungsgemäßen Gebrauch entstanden sind.

MONTAGE DURCHFÜHREN

Vorbereitung

Schaffen Sie zuvor eine ebene Arbeitsfläche von etwa zwei bis drei Quadratmetern. Entnehmen Sie das Gerät der Verpackung.

Legen Sie sich die Teile und das benötigte Werkzeug in Griffnähe bereit.

Beachten Sie bitte: Ziehen Sie erst nach Beendigung der Montage alle Schraubverbindungen fest an.

Ansonsten kann es zu unerwünschten Spannungen kommen.

- **Führen Sie den Aufbau des Produkts mit zwei Personen durch, um Verletzungen oder Beschädigungen von Mensch und Produkt zu vermeiden.**



Rothmann

MONTAGESCHRITTE

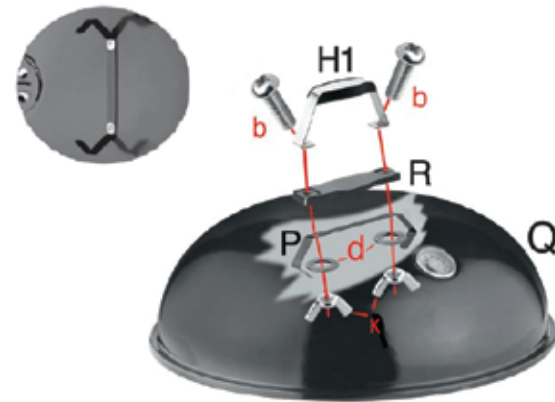

1. Befestigen Sie den Griff (H1) mit der Griffhalterung (P) (ACHTUNG: „P“ wird unter dem Deckel verschraubt) und das Hitzeschutzblech (R) mit zwei Schrauben (a), mit zwei Muttern M 6 (e) und Unterlegscheibe (d) am Deckel (Q). Ziehen Sie die unter dem Deckel (Q) befindliche Griffhalterung (P) auf der Innenseite wie abgebildet fest. (Bild 1)

Achtung!

Aufwölbung der Einfassung (R) muss nach oben zeigen!



2. Befestigen Sie die Belüftungsscheibe (S) in der dafür vorgesehenen Mulde am Deckel (Q). Schieben Sie die Schraube M5 x10 (c) von außen durch die Bohrung und sichern Sie diese von innen mit dem Sprengring (j) und der Flügelmutter (g). (Bild 2)

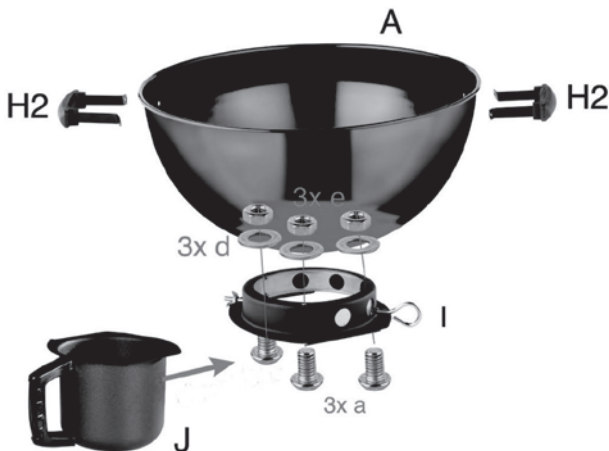



Rothmann

3. Befestigen Sie die Griffe (H2) mit Unterlegscheibe (d), Schraube (a) und Mutter M6 (e) an der Unterschale (A). (Bild 3)

4. Befestigen Sie den Aschebehälterhalter (I) mit Schrauben M6 x 12 (a), Mutter M6 (e) und Unterlegscheibe (d) an der Unterschale (A). Schieben Sie den Aschebehälter (J) in den Aschebehälterhalter (I). (Bild 3)

Hinweis:

Bitte mit einem Sechskantschlüssel sowie einem Steckschlüssel, im Gegenkontern die Mutter M6 (e) an dem Aschebehälter (J) gut festziehen.

Achtung:

Bein (B) muss unterhalb des linken Handgriffs positioniert sein.

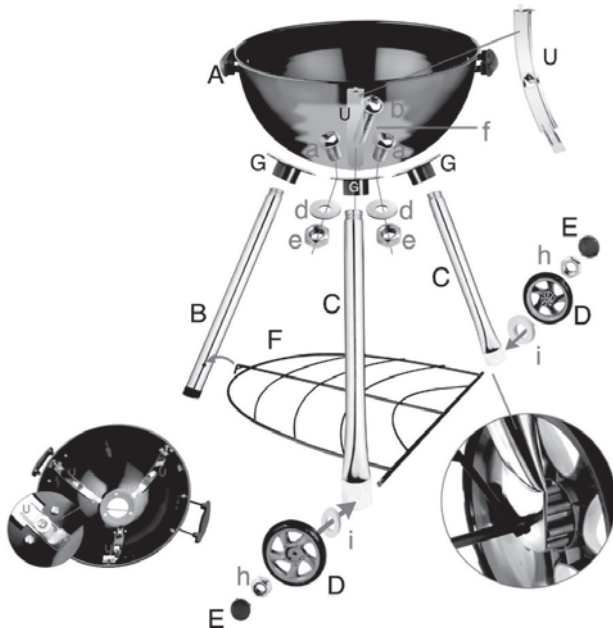

5. Schrauben Sie die Standbeinaufnahme (G) mit Schrauben M6 x 12 (a), Muttern M6 (e) und Unterlegscheiben (d) an der Unterschale (A) fest. (Bild 4)

6. Stecken Sie die Standbeine (C, B) in die Standbeinaufnahmen (G). Setzen Sie die Halterung (U) so in die Unterschale ein, dass die glatte gebogene Seite sich innen an die Unterschale anschmiegt und die Halterungen für die Roste nach innen zeigen. Die schmale Seite mit dem Loch wird über das Schraubgewinde der Standbeine gelegt. Schrauben Sie die Standbeine von innen her zunächst locker mit Hilfe der Unterlegscheibe (f) und der Schraube M6 x 20 (b) an die Unterschale (A). Beachten Sie, dass das lange Standbein (B) auf der Gegenseite der Räder (D) befestigt wird. (Bild 4)

7. Stecken Sie zuerst die gebogene Spitze der Ablage (F) in das Standbein (B). Stecken Sie die hinteren Enden der Ablage (F) in die Aufnahmen der Standbeine (C). Erst jetzt ziehen Sie die Schrauben der Standbeine (B,C) sowie die Halterungen fest. Durch Festziehen der Verschraubung enthält der Grill seine Stabilität und die Halterungen für Roste sind nun fixiert. (Bild 4)

8. Befestigen Sie die Räder (D) mit Hilfe der Kontermutter M8 (h) und der Unterlegscheibe M8 (h) an die Gewindeenden der Ablage (F). Die Sicherungsmutter nur soweit anziehen, dass die Gewindestange ein kleines Stück aus der Sicherungsmutter herausschaut. Bei einer kompletten Befestigung laufen die Räder nicht mehr frei! Stecken Sie die Radkappen (E) auf die Räder (D). (Bild 4)



Rothmann



9. Legen Sie das Aschegitter (T) lose über das Loch des Aschebehälters. Nutzen Sie entweder die zwei Kohleabstandshalter (M+N) für einen indirekten Grillvorgang oder alternativ das Kohlerost (K) für einen normalen Grillvorgang. (Bild 5)

10. Platzieren Sie den Kohlerost (K) in der Unterschale (A) und die Kohleabstandshalter (M+N) auf dem Kohlerost (K). Der Grill verfügt über zwei Kohleabstandshalter (M+N), diese sind für das indirekte Grillen notwendig. Diese sind bereits vormontiert. Legen Sie den Grillrost (L) auf die oberste Ablage der Halterungen (U). Hinweis: Die Grillrostgriffe (O) dienen zum Herausnehmen und Einsetzen des Grillrostes (L), dazu müssen dies nur unter die beiden kleinen Querstreben eingehakt werden. (Bild 5)

11. Setzen Sie den Deckel (Q) auf die Unterschale (A). Der Kugelgrill ist fertig montiert. Heben Sie den Grill am Unterschalengriff (H2) leicht an um ihn zum gewünschten Ort zu bewegen.





Rothmann

WARTUNG UND REINIGUNG

Ihr Grill ist aus hochwertigen Materialien gefertigt.

Um die Oberflächen zu reinigen und zu pflegen beachten Sie bitte die folgenden Hinweise:

- Vergewissern Sie sich, dass der Grill vollständig abgekühlt ist, bevor Sie ihn reinigen.
Entsorgen Sie niemals heiße Asche oder noch glühende Holzkohle. Es besteht Brandgefahr!
Entsorgen Sie erst die Asche und Kohlereste wenn diese vollständig erloschen und abgekühlt sind.
- Verwenden Sie keine scharfen Gegenstände zum Reinigen der Grillroste oder zum Entfernen der Asche. Die Oberfläche kann sonst beschädigt werden.
- Reinigen Sie den Grillrost mit Spülwasser. Spülen Sie den Grillrost mit klarem Wasser ab.
- Reinigen Sie die Innen- und Oberflächen generell mit warmem Seifenwasser.
- Sind die emaillierten Teile stärker verschmutzt, verwenden Sie einen handelsüblichen Emaillereiniger (Backofenreiniger).
- Verwenden Sie keine Farblösemittel oder Verdüner um Flecken zu entfernen.
Diese sind gesundheitsschädlich und dürfen nicht mit Lebensmitteln in Berührung kommen.
- Reinigen Sie den Grill regelmäßig, am besten nach jedem Gebrauch.
- Verwenden Sie ein weiches, sauberes Tuch zum Trocknen.
Zerkratzen Sie die Oberflächen nicht beim Trockenreiben.
- Ziehen Sie alle Schrauben vor jedem Gebrauch regelmäßig nach, um jederzeit einen festen Stand des Grills zu gewährleisten.

ACHTUNG! Verwenden Sie niemals Wasser zum Löschen der Holzkohle, denn die Emaillierung könnte durch den Kälte- Wärmeschock abplatzen.

WICHTIG! Der Grill sollte immer vor Feuchtigkeit geschützt aufbewahrt werden.

UMWELTHINWEISE UND ENTSORGUNGSMASSNAHMEN

Achten Sie auf Sauberkeit beim Umgang mit dem Grill und bei der Entsorgung von Reststoffen.

Entsorgen Sie den Restabfall grundsätzlich nur in dafür vorgesehene Gefäße aus Metall bzw. nicht brennbaren Materialien. Es gelten die örtlichen Bestimmungen für die Entsorgung.

Verpackung und deren Teile von Kindern fernhalten.

Diese sind kein Spielzeug.

Erstickungsgefahr durch Folien und andere Verpackungsmaterialien.

TECHNISCHE DATEN

Produkt: Art. Nr. 869241

Gesamtmaße: ca. 57 x 57 x 97 cm (ohne Griff)

Gewicht: ca. 11,2 kg

Grillfläche: ca. Ø 51 cm

Brennstoffmenge: Max. 2 kg

Wir wünschen Ihnen viel Freude mit Ihrem neuen Kugelgrill!



Rothmann

Hergestellt für:
HELLWEG - Ihr Baufreund
Einkaufsgesellschaft m.b.H.
Neubauzeile 102
A-4030 Linz

Unsere Garantiebestimmungen
finden Sie auf folgenden Webseiten:
- hellweg.de/garantie
- baywa-baumarkt.de/garantie
- hellweg.at/garantie

Art.-Nr. 869241